



ОБЪЯВЛЕНИЯ КАК ИНСТРУМЕНТ ФОРМИРОВАНИЯ ИМИДЖА И ИСТОЧНИКА ТРАФИКА НА САЙТ ЗАСТРОЙЩИКА

Как использовать весь потенциал классифайда
и получать не только звонки?



ЗАГРУЖАЕМ
И ЖДЁМ...

Важный факт!

Классифайд — это
не лидген

Я ЖДУ
ТВОЕГО
ЗВОНКА



А ПОПОДРОБНЕЕ?

Продажа новостройки
Москва

Продается 1-комн. квартира 31.6 м²

Продается 1-комн. квартира, площадью 31.6 кв.м. в монолитной новостройке в 7 мин. пешком от м.Марьино Роща, район Марьино роща.
Жилая площадь 10.9 кв.м.
Квартира располагается на 9 этаже 6-этажного дома в Jazz (Джаз).
Застройщик - Суцевский вал, Sminex.

Цена: 7 780 000 Р

Москва, Суцевский Вал улица, д. 49стр2
Марьино Роща - 7 минут пешком

Объект на карте

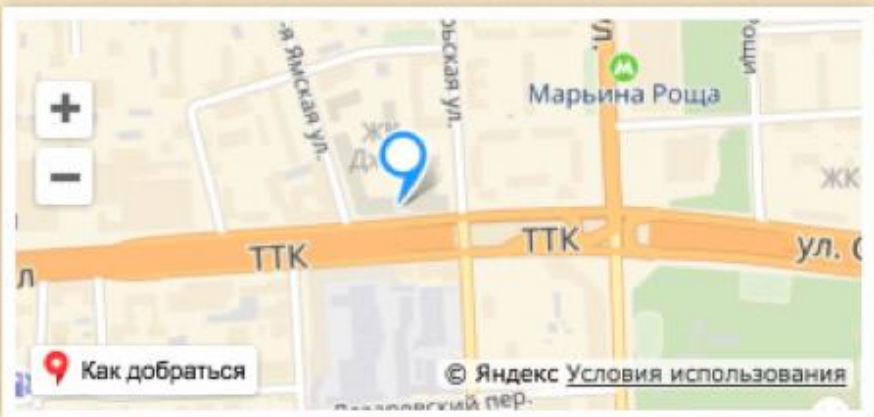

Как добраться

Поделиться этим объявлением

Общая площадь	Жилая площадь
31.6 м ²	10.9 м ²
Всего комнат в квартире	1
Этаж	9
Этажность здания	6

Показать телефон
+7 (xxx) xxx-xx-xx

Подробнее о квартире

Тип продажи:	договор долевого участия (по ФЗ 214)
--------------	--------------------------------------

Подробнее о здании

Жилой комплекс:	Jazz (Джаз)
Застройщик:	Суцевский вал, Sminex
Тип дома:	монолитный

Продажа новостройки
Московская область

Поделиться этим объявлением

Показать телефон
+7 (xxx) xxx-xx-xx

2-комн. квартира в новостройке.

Продается двухкомнатная квартира с ключами без отделки в ЖК "Люберцы 2017". Общая площадь квартиры - 58,6 кв. м, этаж 2 из 17. Выдача ключей до 2 квартала 2018 года. ЖК «Люберцы» обладает прекрасной транспортной доступностью. В 1,5 км от ЖК открыта новая станция метро "Нерасовка". В 10 минутах езды на машине или общественном транспорте находится жд станция "Люберцы-1", от которой можно добраться за 30 минут до Казанского вокзала. Комплекс расположен вблизи живописного озера, на границе Салтыковского лесопарка в 8 км от МКАД. Единая концепция благоустройства проекта включает парковые зоны отдыха с детскими площадками, зеленые газоны, благоукающие цветники и клумбы. Планируется благоустройство набережной вокруг озера Черное, мест для отдыха и развлечений. На территории микрорайона будут проложены велосипедные и беговые дорожки, разместятся спортивные площадки. Отличительной особенностью домов являются просторные лестничные и лифтовые холлы. Предусмотрены помещения для хранения колясок и велосипедов, помещения для консьержа. Возможно приобретение квартиры с привлечением ипотечного кредита. Указана стоимость с учетом максимальной скидки. Условия получения уточняйте по телефону или в офисе продаж.

Цена: 4 786 448 Р

- ✓ Возможна рассрочка
- ✓ Возможна ипотека

Московская область, Люберцы, Вертолетная улица, д. 38/1
Нерасовка - 12 минут транспортом

Объект на карте



Показать телефон
+7 (xxx) xxx-xx-xx

ФОТОГРАФИИ

Подробнее о квартире

Тип продажи:	свободная продажа
Отделка:	черновая
Высота потолков:	2.8 м

Подробнее о здании

Жилой комплекс:	Люберцы 2017
Корпус ЖК:	37
Застройщик:	Самолёт Девелопмент
Тип дома:	монолитный
Квартал сдачи:	II квартал
Год сдачи:	2018
Ссылка на проектную декларацию:	https://lubercysamolet.ru/dokumenty/
Пассажирские лифты:	1
Грузовые лифты:	1

АКТУАЛИЗИРОВАТЬ БУДЕМ?

- Летом зимние фото
- Зимой летние
- Дом сдан — на фото рендеры
- Скидка прошлого месяца
- Акция уже неактуальна
- Ключевой информации нет

1-комн. квартира, 34,2 м²

в ЖК «Смирновка», сдача в 2 кв. 2017

Московская область, Солнечногорск городской округ, Смирновка поселок [На карте](#)

Ленинградское шоссе, 62 км от МКАД

Оформи
**Ипотеку
онлайн**

10 банков
за 10 минут

[Узнай решение](#)

[В избранное](#) [←](#) [✎](#) [↓](#) [🖨](#) [🔗](#) [⚠️ Пожаловаться](#)



34,2 м²
Общая

14,4 м²
Жилая

9,6 м²
Кухня

4 из 7
Этаж

2 кв. 2017
Срок сдачи

СТРОЙНЫМИ РЯДАМИ

ЖК «Апарт-отель YE'S Ботанический сад»

[Про жилой комплекс](#) [Расположение и инфраструктура](#) [Квартиры](#) [Про застройщика](#) [Отзыв](#)



2-комнатная

36,96 м² – 37,41 м²

от 6 845 050 ₽

[Показать 11 квартир](#)



2-комнатная

39,84 м² – 40,49 м²

от 6 845 040 ₽

[Показать 42 квартир](#)



2-комнатная

51,31 м² – 51,39 м²

от 7 845 040 ₽

[Показать 5 квартир](#)



10 748 433 ₽
138 058 ₽ за м²

**3-комн. квартира, 79 м²,
3/17 эт.**

Параллельно 3.0 км
п. Внучковское, дер. Рассказовка, уч. 13/2, стр. 8

Продается трехкомнатная квартира с отделкой в городе-парке "Параллельно Ближнее". Общая площадь квартиры - 79 кв. м, этаж 3 из 17. Тип дома - монолитный. Выдана ключей до 2 квартала 2021 года. В квартире будет выполнена высококачественная отделка «под ключ». На выбор представлены два стиля отделки, разработанные по индивидуальным проектам: классической стиль - уютный, сдержанный дизайн и современный - лаконичный и

[В избранное](#) около 1 месяца назад



6 048 208 ₽
140 005 ₽ за м²

**1-комн. квартира, 43.2 м²,
11/12 эт.**

Параллельно 3.2 км
п. Внучковское, дер. Рассказовка, уч. 13/2, стр. 1

Продается однокомнатная квартира без отделки в городе-парке "Параллельно Ближнее". Общая площадь квартиры - 43,2 кв. м, этаж 11 из 12. Тип дома - монолитный. Выдана ключей до 4 квартала 2021 года. Город-парк "Параллельно Ближнее" расположен в 8 км от МКАД по Боровскому шоссе. В 2018 году на территории проекта открылась станция метро "Рассказовка". В шаговой доступности находится жд станция "Минералки", от которой можно

[В избранное](#) 5 месяцев назад



5 989 918 ₽
140 608 ₽ за м²

**1-комн. квартира, 42.6 м²,
12/17 эт.**

Параллельно 3.1 км
п. Внучковское, дер. Рассказовка, уч. 13/2, стр. 9

Продается однокомнатная квартира без отделки в городе-парке "Параллельно Ближнее". Общая площадь квартиры - 42,6 кв. м, этаж 12 из 17. Тип дома - монолитный. Выдана ключей до 2 квартала 2021 года. Город-парк "Параллельно Ближнее" расположен в 8 км от МКАД по Боровскому шоссе. В 2018 году на территории проекта открылась станция метро "Рассказовка". В шаговой доступности находится жд станция "Минералки", от которой можно

[В избранное](#) около 1 месяца назад



9 762 055 ₽
142 097 ₽ за м²

**2-комн. квартира, 68.7 м²,
5/17 эт.**

Параллельно 3.0 км
п. Внучковское, дер. Рассказовка, уч. 13/2, стр. 8

Продается двухкомнатная квартира с отделкой в городе-парке "Параллельно Ближнее". Общая площадь квартиры - 68,7 кв. м, этаж 5 из 17. Тип дома - монолитный. Выдана ключей до 2 квартала 2021 года. В квартире будет выполнена высококачественная отделка «под ключ». На выбор представлены два стиля отделки, разработанные по индивидуальным проектам: классической стиль - уютный, сдержанный дизайн и современный - лаконичный и

[В избранное](#) около 1 месяца назад



5 548 788 ₽
139 768 ₽ за м²

**1-комн. квартира, 39.7 м²,
4/12 эт.**

Параллельно 3.2 км
п. Внучковское, дер. Рассказовка, уч. 13/2, стр. 1

Продается однокомнатная квартира без отделки в городе-парке "Параллельно Ближнее". Общая площадь квартиры - 39,7 кв. м, этаж 4 из 12. Тип дома - монолитный. Выдана ключей до 4 квартала 2021 года. Город-парк "Параллельно Ближнее" расположен в 8 км от МКАД по Боровскому шоссе. В 2018 году на территории проекта открылась станция метро "Рассказовка". В шаговой доступности находится жд станция "Минералки", от которой можно

[В избранное](#) около 1 месяца назад

jcat

- Оперативная замена фото
- Актуализация акций
- Быстрое обновление цен
- Обогащение важными данными
- Перемешивание фотографий
- XML из Excel



КЛАССИФАЙД НЕЭФФЕКТИВЕН, ЕСЛИ

- Рассчитывать за 1 месяц продать весь ЖК
- Рассчитывать за 1 месяц прожать весь ЖК с бюджетом 3 500 рублей.
- Единственный канал привлечения лида — классифайд
- Нет сайта или неинформативный сайт
- Неквалифицированный call-центр
- Измерять звонки только количеством, а не качеством
- Не премировать объявления
- Неконкурентная цена
- Размещение на единственном сайте с объявлениями

КЛАССИФАЙД ЭФФЕКТИВЕН, ЕСЛИ

- Планировать размещение объявлений от 3 до 12 месяцев
- Выгружать максимум объектов на максимум сайтов
- Максимальное премирование объявлений
- Максимально наполненные фото и видео контентом
- Предложение в объявления, которое заставляет позвонить потенциального покупателя здесь и сейчас
- Активное продвижение в digital (smm, SEO и т.д.)
- Информативный сайт
- Квалифицированный call-центр

КОГДА КРИ ПО КОЛИЧЕСТВУ ЗВОНКОВ



Срок сдачи: Любой

Корпус: Все корпуса

Комнатность: Студия, 1к, 2к, 3к+

Цена, Р: 3 230 000 — 11 700 000

Площадь, м²: 20 — 99

Этаж: 2 — 16

Не первый Не последний

Евроформат (кухня-гостиная)

Дополнительные параметры

Показать 32 квартиры

Сбросить все фильтры

У ВАС НЕ КРІ СЛУЧАЕМ?

Главная · Поиск по параметрам · Квартира №50

Квартира №50

Планировка · План этажа

Комнат	Площадь	Год сдачи
1	21.7 м ²	2019 г.

[Узнать стоимость квартиры](#)

Комплекс: [скрыто]
Корпус: 11
Секция: 1
Этаж: 6
Этажей в секции: 13
Этажей в корпусе: 16
Тип кухни: Кухня-ниша
Балкон: Нет
Лоджия: Нет
Тип отделки: Комфорт
Многоэтажный: Многоэтажный
Монолитно кирпичный: Да

2,26 1 9,77 20,98 21,66 9,77 5,00 3,12 3,09

Открыть в Яндекс.Картах

Резервный список открыт!
Хотите узнать подробности?

+7(____)____-____

27.0
стоимость до аренды

[или нажмите удобное меню](#)

[Позвоните мне!](#)

Нажав кнопку «Позвоните мне» я принимаю Политику в отношении обработки персональных данных и даю свое согласие на обработку моих персональных данных и согласие на получение рассылки, посредством sms-сообщений и PUSH-уведомлений по телефону указанному в настоящей форме.

Технология SmartCardBack

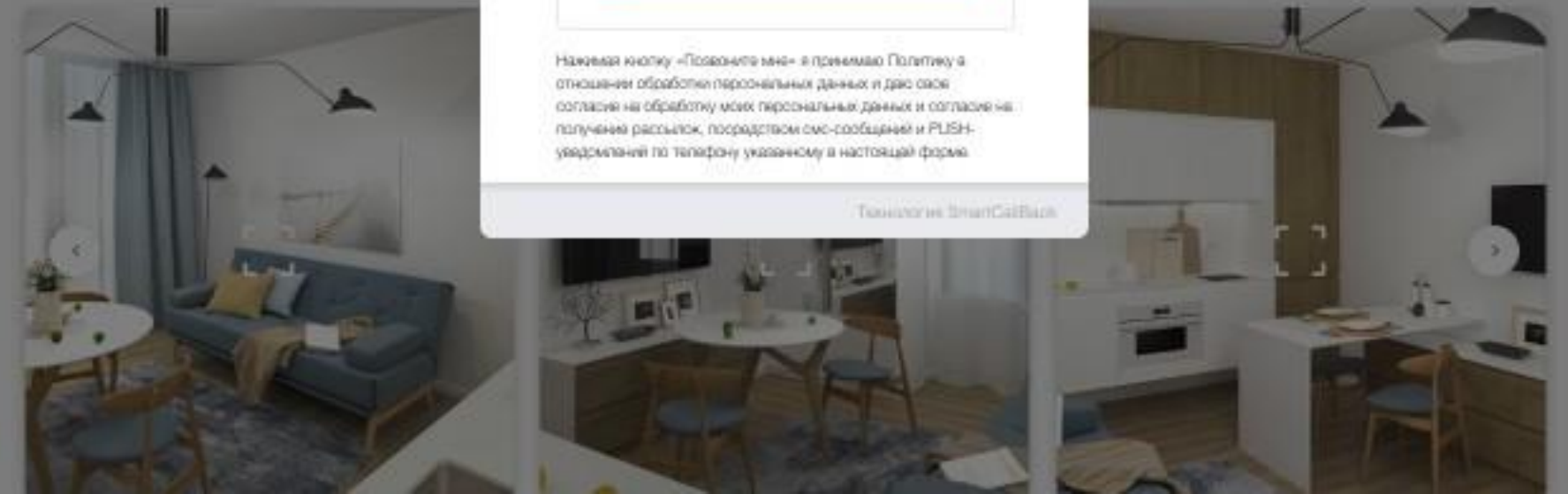

У ВАС НЕ КРИ СЛУЧАЕМ?

ЦИАН | Аренда | Продажа | Новостройки | Коммерческая | Ипотека | ПИК

Купить | Квартиру | Комнат | Все | Вторичка | Новостройка | Цена: от до за все

Москва и область | Метро | Район | Город, адрес, метро, район, ж/д, шоссе или ЖК | Ещё фильтры | Показать объекты | Сохранить

Недвижимость в России > Продажа

Купите квартиру в Московской области

На карте | Список

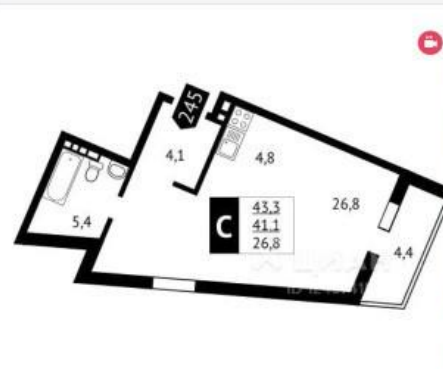

1-комн. кв., 43 м², 5/9 этаж

Сдана ГК: 4 кв. 2019 года
Патнищое шоссе · 5 минут на транспорте
Московская область, м. Патнищое шоссе, Красногорск городской округ, пос. Отрадное, 12

4 503 200 Р
104 000 Р/м²

Газпромбанк, Ипотека 9,2%

+7 495 134-80-...

Продается 1-комнатная квартира, в строящемся доме (Корпус 18), срок сдачи: I кв. 2020, общей площадью 43.3 кв.м., на 5 этаже. Корпус 18 расположен на берегу живописного озера, по соседству... Подробнее

+19 фото

В избранное | Пожаловаться

четыре дня назад

Похожие ЖК

- ЖК «Новый Раменский»
- ЖК «Зелёная околица»
- ЖК «Марьинский» СДАН
- ЖК «на ул. Чехова» СДАН

Отзыв о сайте

Квартира №50

Планировка | План этажа

Комнат	Площадь	Год сдачи
1	21.7 м²	2019 г.

Узнать стоимость квартиры

Комплекс: [blurred]
Корпус: 11
Секция: 1
Этаж: 6
Этажей в секции: 13
Этажей в корпусе: 16
Тип кухни: Кухня-ниша
Балкон: Нет
Лоджия: Нет
Тип отделки: Комфорт
Многоэтажный: Многоэтажный
Монолитно кирпичный: Да

Резервный список открыт!
Хотите узнать подробности?

+7() - - -

27.0
стоимость до сделки

ПОЗВОНИТЕ МНЕ!

Нажав на кнопку «Позвоните мне» я принимаю Политику в отношении обработки персональных данных и даю свое согласие на обработку моих персональных данных и согласие на получение рассылки, посредством sms-сообщений и PUSH-уведомлений по телефону указанному в настоящей форме.

Технология SmartCallBack

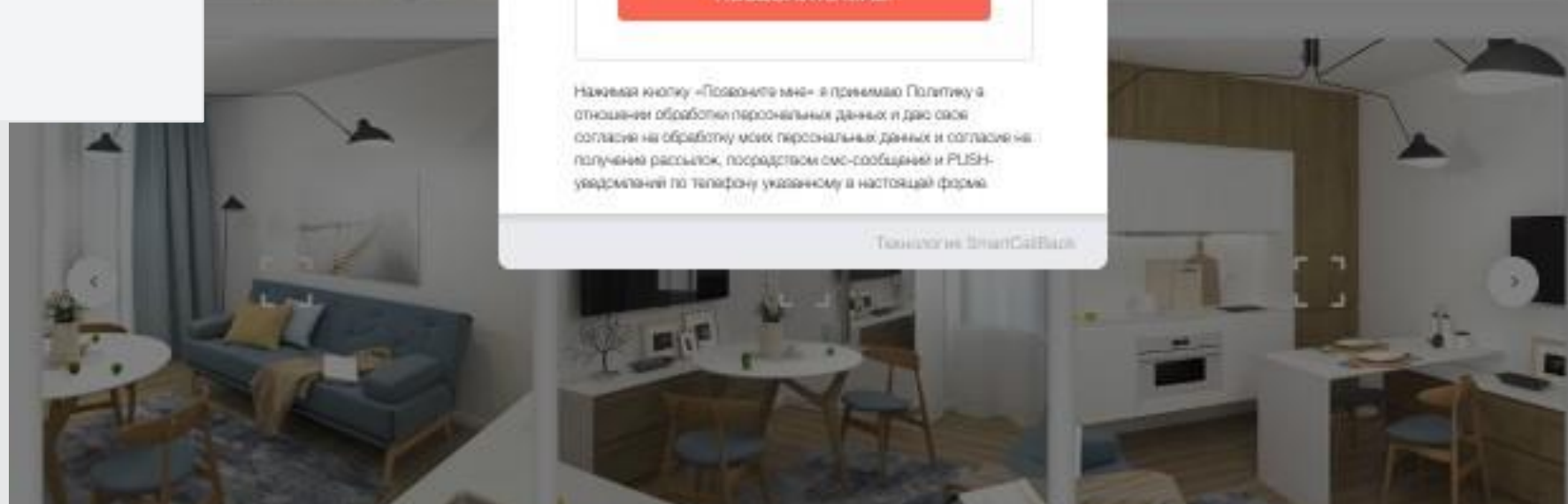

У ВАС НЕ КРІ СЛУЧАЕМ?

КРІ — количество

КРІ — стоимость звонка

Количество сделок?

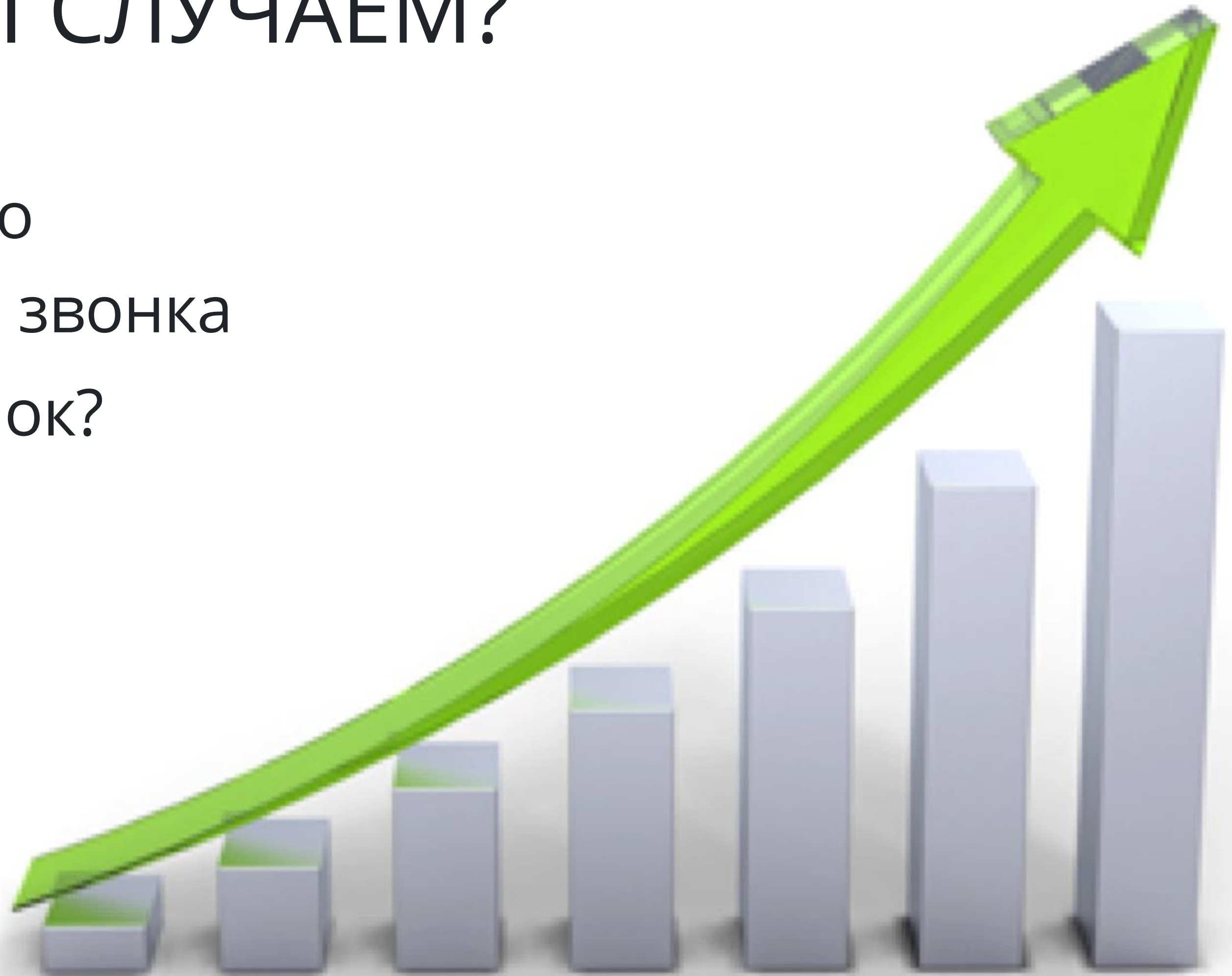

У ВАС НЕ КРІ СЛУЧАЕМ?

КРІ — количество

КРІ — стоимость звонка

Количество сделок?

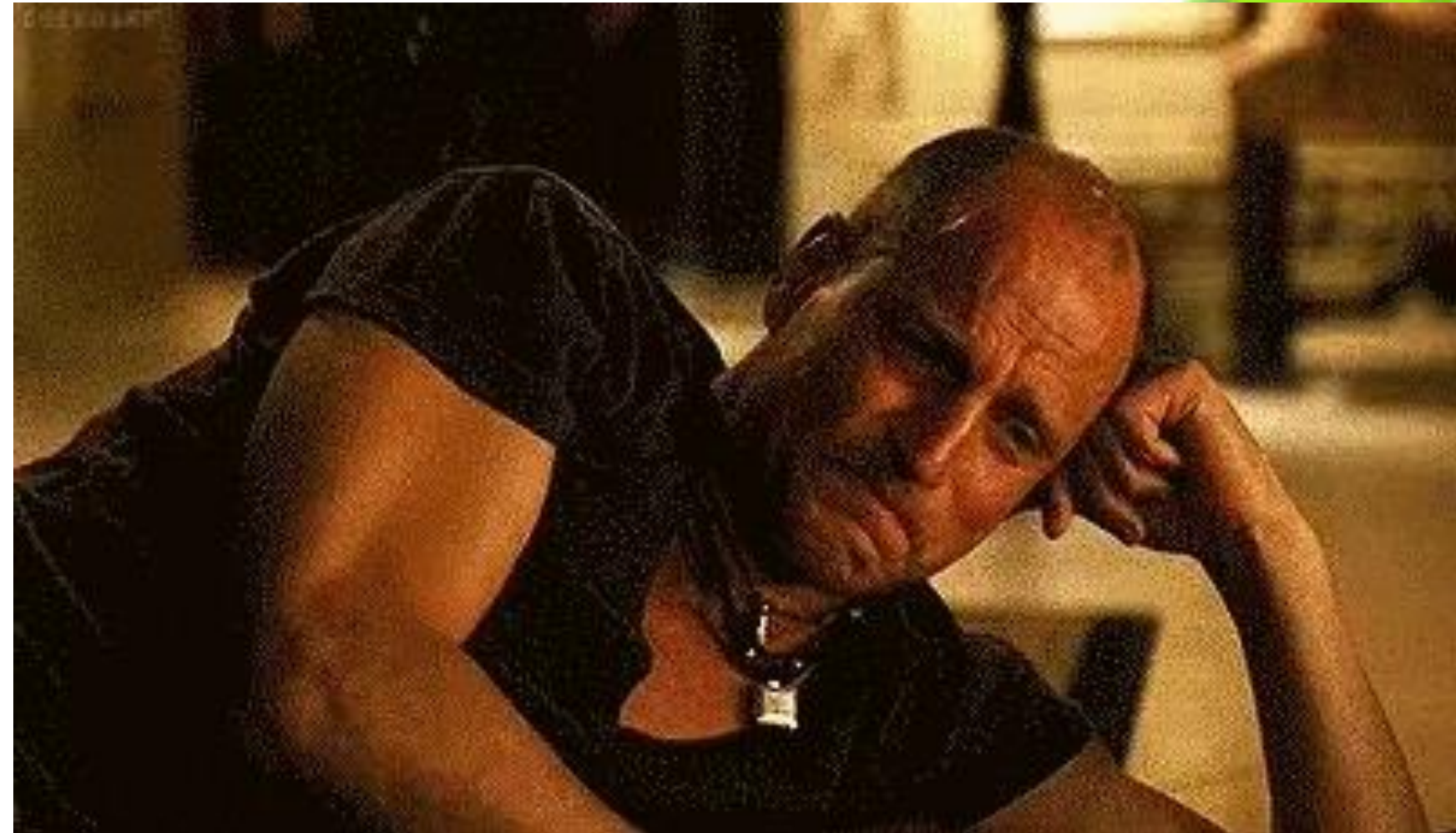

У ВАС НЕ КРІ СЛУЧАЕМ?

КРІ — количество

КРІ — стоимость звонка

Количество сделок?

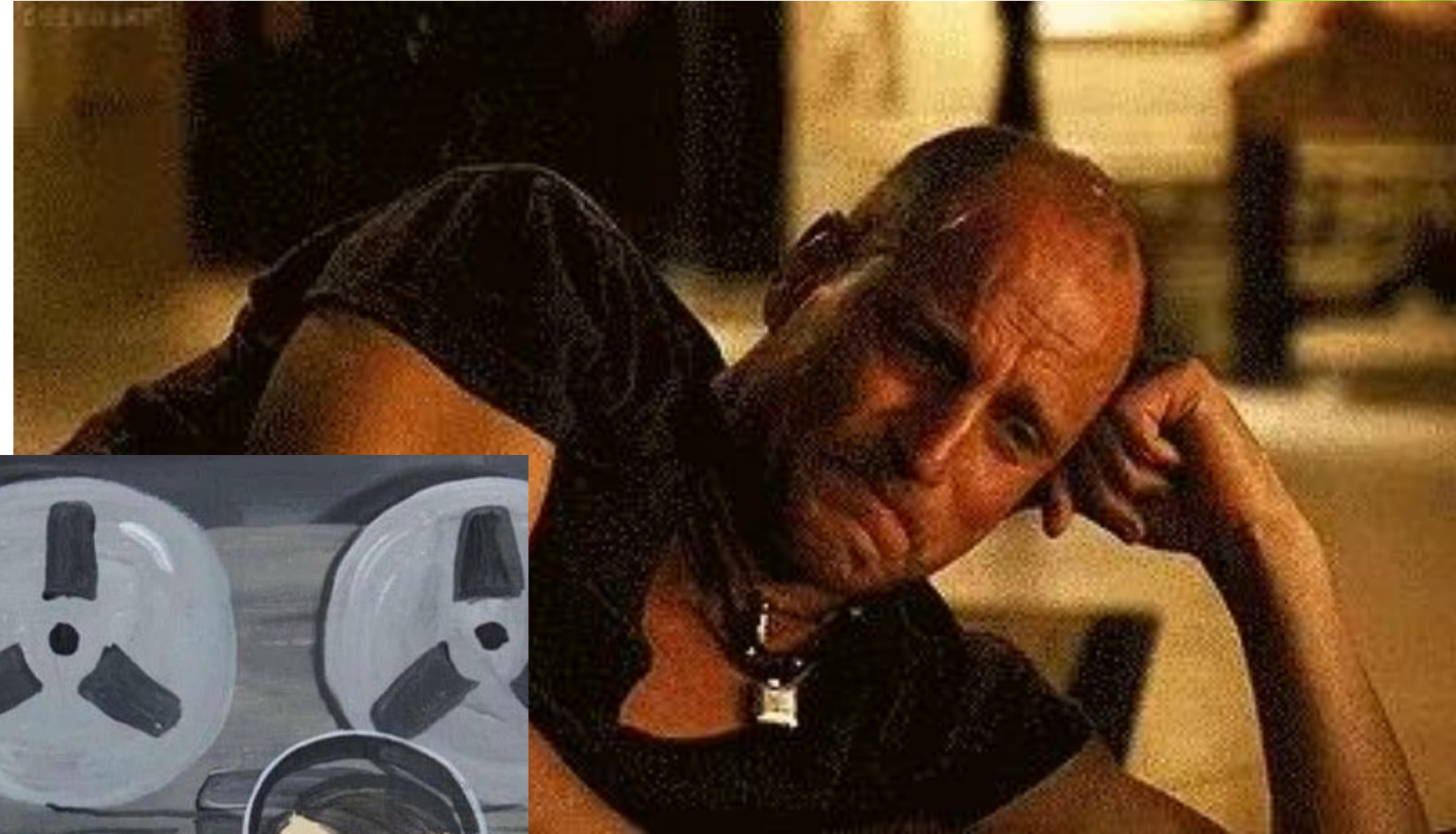

У ВАС НЕ КРІ СЛУЧАЕМ?

КРІ — количество

КРІ — стоимость звон

Количество сделок?

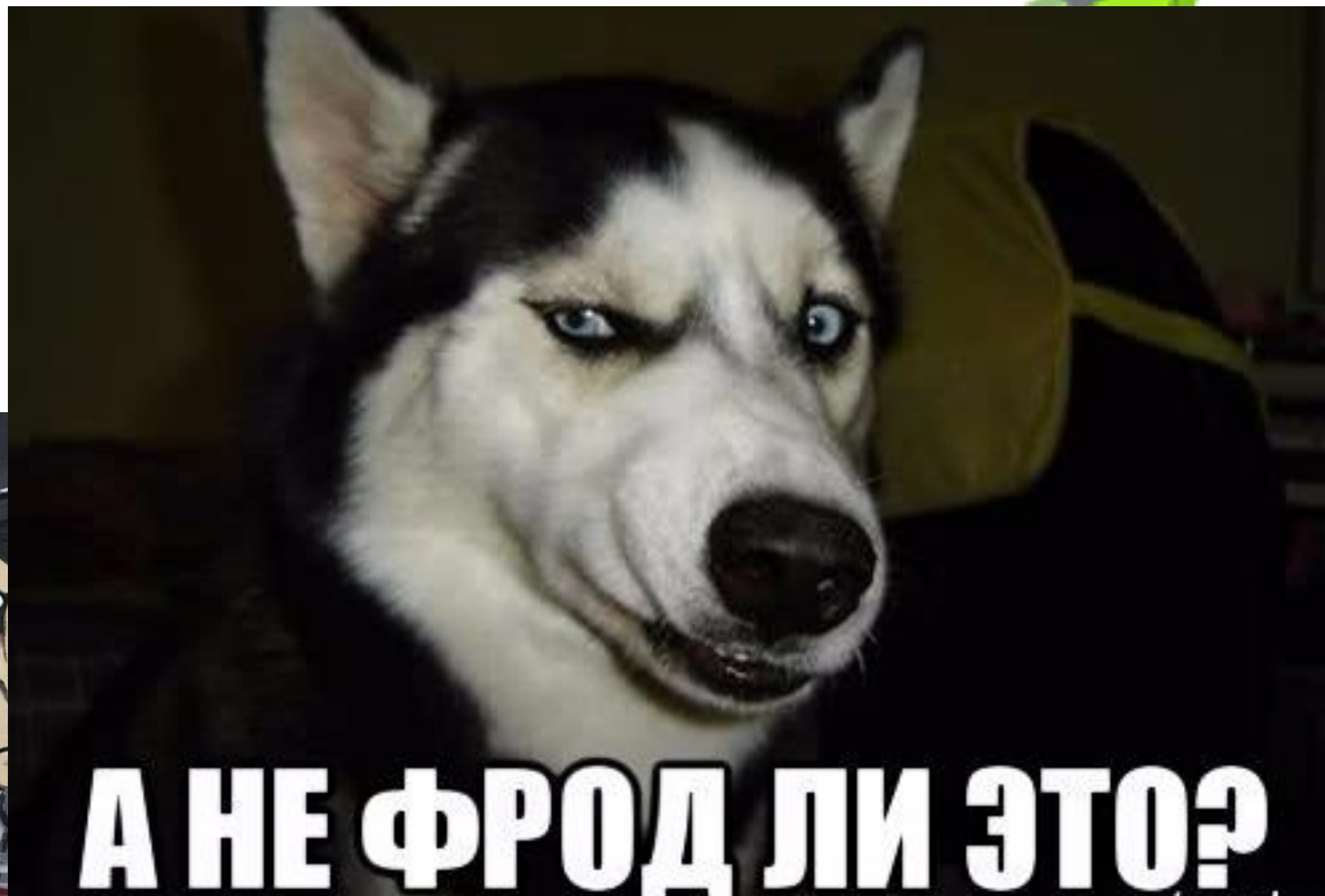

РЕШЕНИЕ?

ОЦЕНИВАЙТЕ РЕАЛЬНУЮ ЭФФЕКТИВНОСТЬ ИСТОЧНИКОВ

Конверсия рекламных каналов

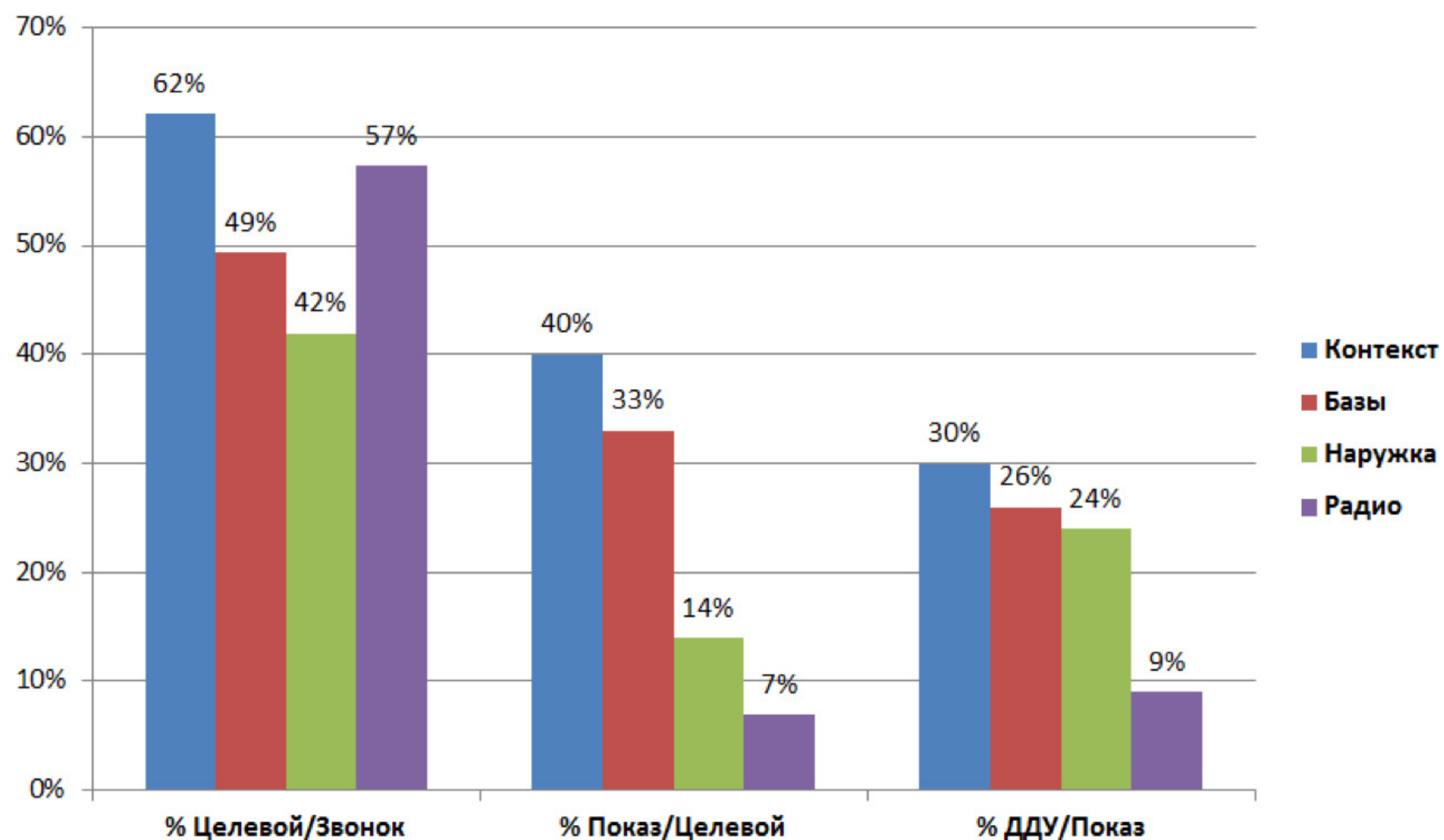

АССОЦИИРОВАННЫЕ КОНВЕРСИИ

1. мультиканальные сделки?
2. процент баз ?

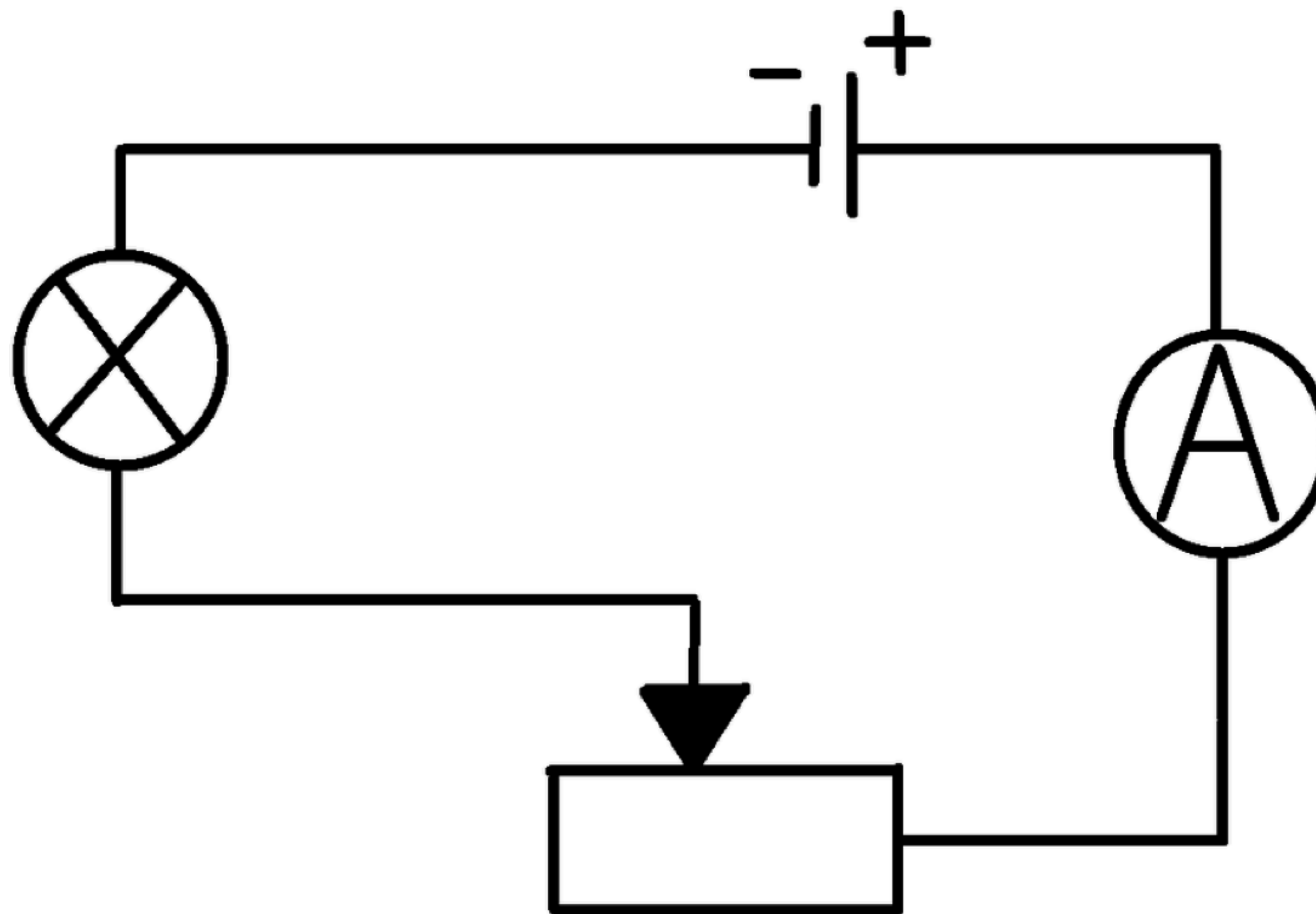

ВОРОНКА
ПРОДАЖ

CALLTRACKING

+

CRM

ДАННЫЕ О ЗВОНКАХ

ВОРОНКА ПРОДАЖ



СКВОЗНАЯ АНАЛИТИКА

Делитесь данными

Процент сделок

Номера успешных лидов

Номера сомнительных
лидов



ЧТО В ИТОГЕ

01

Отдавайте людям информацию. Много звонков = много работы у call-центра, а не продажи

02

Улучшайте качество объявлений

03

Регулярно актуализируйте объявления

04

Не измеряйте классифайд отдельно от других каналов

05

План по звонкам без сквозной аналитики = фрод

06

Мотивируйте отдел продаж

ОБЪЯВЛЕНИЯ
КАК ИНСТРУМЕНТ
ФОРМИРОВАНИЯ
ИМИДЖА И ИСТОЧНИКА
ТРАФИКА НА САЙТ
ЗАСТРОЙЩИКА

Пикур Ольга
Команда jcat.ru

op@jcat.ru

8 (800) 555-1214 доб. 218

jcat НЕДВИЖИМОСТЬ